

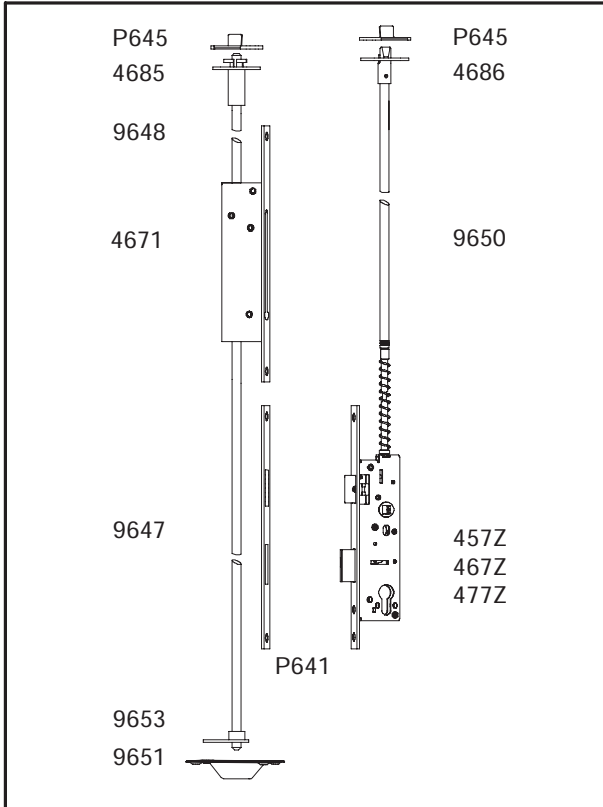

**Kombinationen nach  
DIN EN 179 und 1125**

**Combinations according to  
DIN EN 179 and 1125**

**H5-D  
H5-E  
H5-B**



Art.Nr. Item no.	Beschreibung Description	Seite Page
457Z	Anti-Panik-Schloss für einfl. Rohrrahmentüren	05-02
467Z	panic lock for single metal frame doors	05-05
477Z		05-07
9650	Treibriegelstange shoot bolt	07-11
4686	Schnappschloss spring loaded latch lock	07-03
P645 (2x)	Schließblech für 4685/4686 striking plate for 4685/4686	06-31
P641	Schließblech striking plate	06-25
9647	Treibriegelstange shoot bolt	07-08
4671	Falztreibriegelschloss espagnolette lock	05-22
9648	Treibriegelstange shoot bolt	07-09
4685	Schaltenschloss switching lock	07-01
9653	Stangenführungsplatte base plate for rod guide	07-15
9651	Bodenschließmulde floor keep	07-05

Kombinations Nr. Combination No.	Art.-Nr Art.-No.	Funktion Function	Funktionsbeschreibung Function description
H5-D-179 H5-D-1125	457Z	Durchgangsfunktion D Transit function D	Seite 05-02 Page 05-02
H5-E-179 H5-E-1125	467Z	Wechselfunktion E Transmission function E	Seite 05-05 Page 05-05
H5-B-179 H5-B-1125	477Z	Umschaltfunktion B Change-over function B	Seite 05-07 Page 05-07

**Bedarfsflügel:**

Der Bedarfsflügel kann erst nach Öffnen des Gangflügels über den in der Stulpe des Falztreibriegels angebrachten Hebel entriegelt werden. Wird der Bedarfsflügel wieder in die Verschlusslage gebracht, löst das Schaltschloss 4685 automatisch die selbstständige Verriegelung der Treibriegelstangen nach oben und nach unten aus. Erst nach dieser Verriegelung kann die Tür abgeschlossen werden.

**Inactive leaf (for occasional use):**

The inactive leaf can only be unlocked via the lever situated on the face plate of the espagnolette bolt once the active leaf has been opened. As soon as the inactive leaf is in the closed position once again, the switching lock item no. 4685 triggers the automatic locking movement of top and bottom shoot bolts. Only then can the door be locked shut.





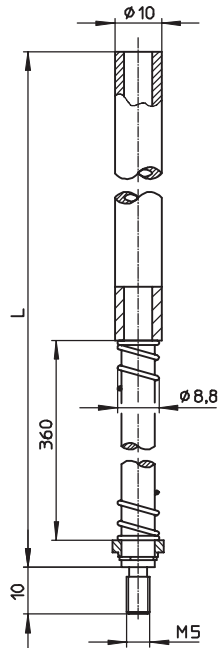

**Treibriegelstange**
**Shoot bolt**
**9650**

Türhöhe/door height	L
2000-2499mm	1400
2500-2999mm	1900
3000-3500mm	2400

Treibriegelstange hohl (ohne Gleitstopfen), mit zusätzlicher Feder, für Gangflügel, Anschlussgewinde M5, in Verbindung eines Schnappschlosses 4686/4687 und eines Gangflügelschlosses mit Verriegelung nach oben sowie eines gefederten Schnappschlosses 4687 mit Anti-Panik-Gegenkasten 462E.

Mit speziellen, leicht wechselbaren Distanzhüllen zur Anpassung der Federkraft an die Stangenlänge (zum Patent angemeldet).

**Hinweis:**

Beim Kürzen der Treibriegelstangen unbedingt Hülsenzahzahl anpassen (siehe Seite 09-12)

Hollow shoot bolt (without sliding stopper), with additional spring, for the active leaf, M5 connector thread, for top locking in conjunction with snap lock 4686/4687 and lock with additional top locking.

Equipped with easily exchanged distance sleeves to adapt the elastic force of the spring to the length of the bolt (patent applied for).

**Please note:**

When shoot bolts are shortened the number of sleeves must be adjust (see page 09-12)

## Schnappschloss

## Snap lock

4686

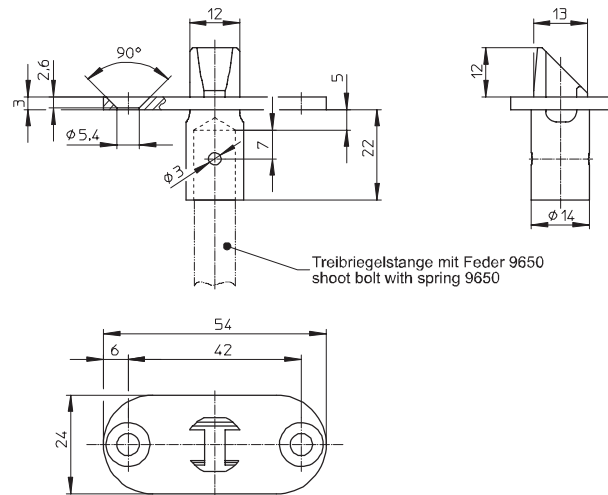

Schnappschloss für zusätzliche Verriegelung nach oben, für Schlösser mit Verriegelung nach oben in Verbindung mit der Treibriegelstange 9648/9650, Stulp 24x54mm abgerundet, Schloss ganz verzinkt, Falle Stahl.

**Sonderausführungen:**

- Stulp 24x50mm rund
- Stulp 24x80mm rund
- Stulp 20x54mm rund
- Stulp 20x80mm rund

Snap lock for additional top locking facility, suitable for locks with top locking facilities in conjunction with shoot bolt 9648/9650, face plate 24x54mm with rounded edges, fully galvanised lock, steel latch.

**Optional designs:**

- Face plate 24x50mm round
- Face plate 24x80mm round
- Face plate 20x54mm round
- Face plate 20x80mm round



Lappenschließbleche für Verriegelung nach oben

Strikingplates for top locking



Schloss-Typ Lock type	4685, 4686, 4687		Schließblech Strikingplate		Art.-Nr. Art.-No. <b>P645</b>	
			Maße dimen. <b>24x3x60mm</b>		Zg.-Nr. drw.-No. <b>10 26 843</b>	
			Varianten-Nr. ver.-No.	Mat./Oberfl. Mat./surface	käftig square ends	rund radius ends
			000001	N 1	X	DIN links DIN left
			DIN rechts DIN right			
Lappen in 0,5mm Schritten ablängbar. Maximallänge siehe Zeichnung. Schlosrichtung bitte angeben. Tongue can be shortened in 0,5mm intervalls. Maximum length see drawing. Please specify lock direction.						



Schließbleche für Rohrrahmentüren

Strikingplates for metal frame doors

<b>Schließblech Strikingplate</b>						<b>Art.-Nr. Art.-No.</b> P641	<b>Schloss-Typ Lock type</b> 457Z, 4657, 467Z, 4667, 4677, 477Z, 633N, 633Z, 634Z
<b>Maße dimen.</b> 24x3x245mm						<b>Zg.-Nr. drw.-No.</b> 10 26 722	
Varianten-Nr. ver.-No.	Mat./Oberfl. Mat./surface	käftig square ends	rund radius ends	DIN links DIN left	DIN rechts DIN right		
000001	N 1	x		x	x		
<b>Schließblech Strikingplate</b>						<b>Art.-Nr. Art.-No.</b> P642	
<b>Maße dimen.</b> 22x3x245mm						<b>Zg.-Nr. drw.-No.</b> 10 26 723	
Varianten-Nr. ver.-No.	Mat./Oberfl. Mat./surface	käftig square ends	rund radius ends	DIN links DIN left	DIN rechts DIN right		
000001	N 1	x		x	x		
<b>Schließblech Strikingplate</b>						<b>Art.-Nr. Art.-No.</b> P643	
<b>Maße dimen.</b> 24x6x245mm						<b>Zg.-Nr. drw.-No.</b> 10 26 724	
Varianten-Nr. ver.-No.	Mat./Oberfl. Mat./surface	käftig square ends	rund radius ends	DIN links DIN left	DIN rechts DIN right		
000001	N 1	x		x	x		
<b>Schließblech Strikingplate</b>						<b>Art.-Nr. Art.-No.</b> P644	
<b>Maße dimen.</b> 22x6x245mm						<b>Zg.-Nr. drw.-No.</b> 10 26 725	
Varianten-Nr. ver.-No.	Mat./Oberfl. Mat./surface	käftig square ends	rund radius ends	DIN links DIN left	DIN rechts DIN right		
000001	N 1	x		x	x		

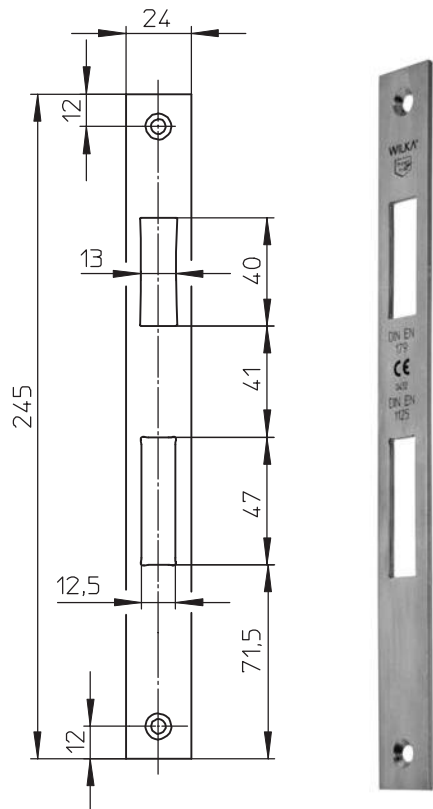

Aufgeführte Schließbleche sind optional mit Riegel-schaltkontakten lieferbar.

Specified striking plates are optionally available with dead bolt control.



Treibriegelstange

Shoot bolt



9647

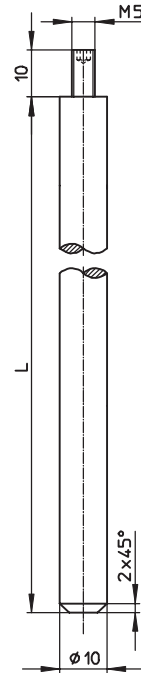

Art.Nr./Art.No.	L
4660, 4662	950
4671	1420

Verbindung Art.Nr. 4660 mit 4661 siehe Seite 09-11  
Connection of item no.4660 with no. 4661 see page 09-11.

Treibriegelstange massiv für Standflügel, Anschlussgewinde M5, mit Gleitstopfen (lose beigelegt), für Verriegelung nach unten und Verbindung zwischen Anti-Panik-Gegenkasten und Umlenkschloss.

Solid shoot bolt for the inactive leaf, M5 connector thread, with sliding stopper (add in bulk), for bottom shoot bolt and connection between panic keep and door selector.

Falztreibriegelschloss für automatische Verriegelung des Standflügels

Espagnolette lock



4671

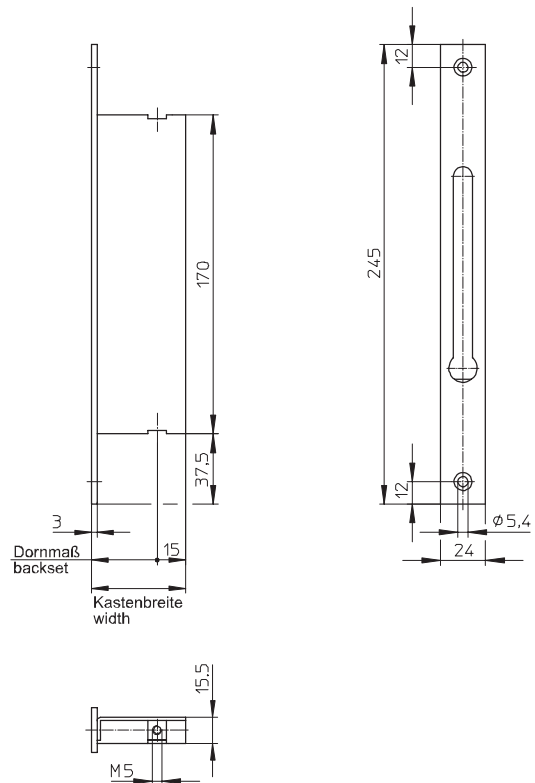

Art. Nr./Art. No.		4671						
Dommaße/Backsets	mm	30	35	40	45	54	60	65
Kastenbreiten/Widths	mm	45	50	55	60	69	75	80

Falztreibriegelschloss für Standflügel, ganz verzinkt, Stulp Nirosta, Anschlussgewinde M5, Stangenausschluss 18mm.

**Funktion:**

Durch Betätigung des in die Stulpe integrierten Hebels werden die Treibriegelstangen in das Falztreibriegelschloss gezogen. Die Treibriegelstangen werden nach Freigabe des Hebels durch Federdruck wieder aus dem Falztreibriegelschloss geschoben und der Hebel wird in die Schlossstulpe gezogen.

Nur für den Einsatz in Bedarfsflügeln.

Espagnolette lock for the inactive leaf, fully galvanised, stainless steel face plate, M5 connector thread, shoot bolt projection 18 mm.

**Function**

Activation of the lever integrated into the face plate causes the espagnolette bolts to retract into the espagnolette lock. After the lever has been released the spring loaded bolts shoot out of the espagnolette lock and the lever returns to its flush position within the face plate.

Only for use in inactive leaf for occasional use.

Treibriegelstange

Shoot bolt

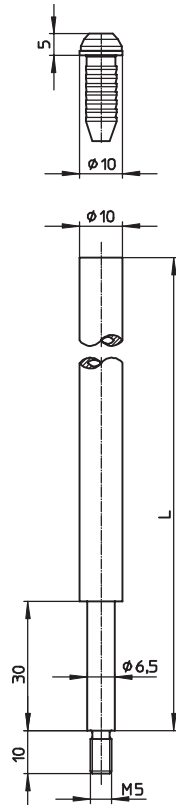

9648



Länge / Length	Türhöhe / Door Hight		
	Art. 4660*	Art 4661**/460U**	Art. 4671***
1000mm	-2100mm	-2550mm	-2500mm
1500mm	2101mm-2600mm	2551mm-3050mm	2501mm-3000mm
2000mm	2601mm-3100mm	3051mm-3550mm	3001mm-3500mm
2500mm	3101mm-3600mm	--	--

\* Drücker auf 1050mm / Lever at 1050mm

\*\* Drücker auf 1500mm / Lever at 1500mm

\*\*\* Unterkante Schlosskasten auf 1370mm / Bottom of lock case at 1370mm

Treibriegelstange hohl (mit Gleitstopfen) für Standflügel, Anschlussgewinde M5, für Verriegelung nach oben in Verbindung eines Schaltschlosses 4685 mit Falztreibriegel-schloss oder Anti-Panik Gegenkastens bzw. Umlenkschlosses.

Hollow shoot bolt (with sliding stopper) for the inactive leaf, M5 connector thread for top locking in conjunction with switching lock 4685 and espagnolette lock or panic keep or door selector.

## Schaltschloss

## Switching lock

4685

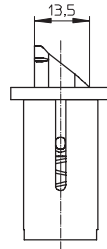
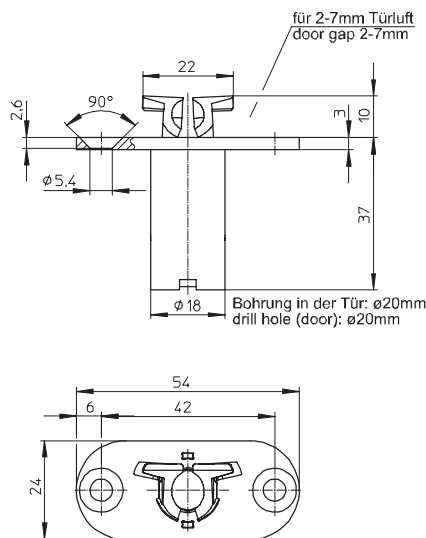

Schaltschloss für die Steuerung von Falztreibriegelschlossern, Umlenkschlossern und automatischen Anti-Panik-Gegenkästen, Stulp 24x54mm abgerundet, ganz verzinkt, Falle Stahl

**Funktion:**

Das Schaltschloss wird in den oberen Bereich des Standflügels eingebaut. Nach Entriegelung des Standflügels werden die Treibriegelstangen selbsttätig arretiert. Durch die Feststellung wird verhindert, dass die Treibriegelstangen während der Offenstellung des Standflügels ausfahren. Somit kann eine Beschädigung des Bodenbelages, sowie eine Behinderung beim Verschließen des Standflügels, ausgeschlossen werden. Der Standflügel muss erst wieder in die Verschlusslage gebracht werden, bevor durch den Schließvorgang die Falle des Schaltschlusses auf die Türzarge trifft und in das Schaltschloss gedrückt wird. Die Treibriegelstangen werden dadurch aus der Feststellung gelöst.

**Sonderausführungen:**

- Stulp 24x50mm rund
- Stulp 24x80mm rund
- Stulp 20x54mm rund
- Stulp 20x80mm rund

Switching lock for the activation of espagnolette locks, door selectors and automatic panic keeps, face plate 24 x 54mm, with rounded edges, fully galvanised, steel latch.

**Function:**

The switching lock is fitted to the upper part of the inactive leaf. After the inactive leaf has been unlocked the shoot bolts are locked into position automatically, thus preventing them from extending during the opening movement or in the open position, damaging floor coverings or causing an obstruction while the active is being locked. The inactive leaf has to be returned to the closed position before the latch of the switching lock meets the architrave and is pushed into the switching lock. Only then are the shoot bolts released.

**Optional designs:**

- Face plate 24x50mm round
- Face plate 24x80mm round
- Face plate 20x54mm round
- Face plate 20x80mm round

Stangenführungsplatte

Shoot bolt guide

9653

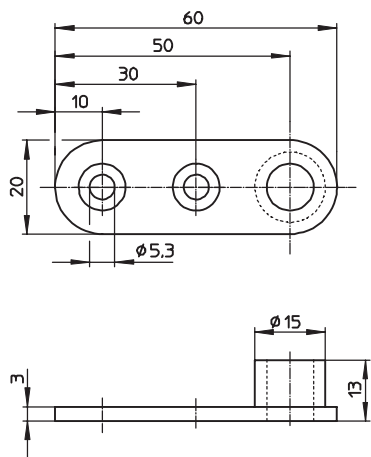

Stangenführungsplatte, ganz verzinkt, zur Führung der unteren Treibriegelstange 9647/9656 im Türprofil.

Shoot bolt guide for the bottom shoot bolt 9647/9656 within the door profile, fully galvanised.

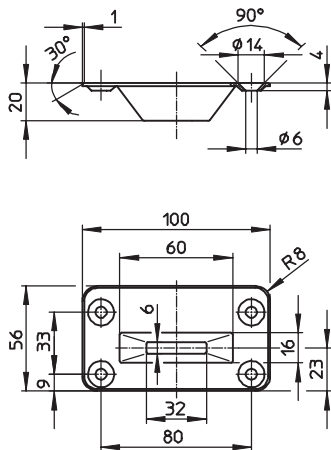
**Bodenschließmulde**
**Floor keep**
**9651**

Bodenschließmulde aus Edelstahl zur Verriegelung der unteren Treibriegelstange 9647/9656.

Durch die Bodenschließmulde kann eine Beschädigung des Bodenbelages durch die Treibriegelstangen vermieden werden. Die umlaufende Abkantung schließt sauber mit dem Bodenbelag ab. Die größere der beiden Auflageflächen zeigt in Öffnungsrichtung des Standflügels. Durch die konische Form können Anschlagtoleranzen ausgeglichen werden.

Stainless steel floor keep to accept and lock bottom shoot bolt 9647/9656.

The floor keep prevents floor covering from being damaged by shoot bolts. The neat edging is flush with the finished floor material. The larger of the two supporting areas indicated the opening direction of the inactive leaf. The conical shape compensates for mounting tolerances.